

Datenblatt

AX-10

Automatisierungskomponente

Technische Daten:

Umformkraft (Kurvenscheiben- & Antriebsabhängig):	10kN
Hub (Kurvenscheibenabhängig):	max. 20mm
Antrieb	pneumatisch

Varianten:

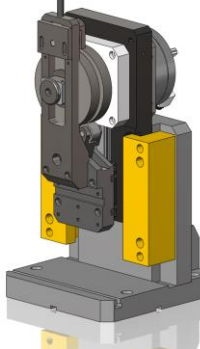
				
	Basismodul I	Grundmodul	C-Gestell	Sonderunterbau
Tisch-abmessung:	-ohne Tisch -ohne Grundplatte	-ohne Tisch (Grundplatte : b=130mm, h=253mm)	Breite 190mm x Tiefe 72mm (108mm)	Breite 140mm x Tiefe 72mm
Werkzeughöhe in UT: (abhängig von der Befestigungs-art)			130mm bis 160mm	144mm bis 154mm
Gewicht (ca.) :		17kg	33kg	30kg

Optionen:

- Antriebe mit Servomotor (verschiedene Fabrikate)
- Kurvenscheiben mit abweichenden Hüben und Bewegungsgesetzen
- Presskraftüberwachung
- Pneumatik mit redundanten, überwachten Ventilen, Kat.4, bei Schwenkzylinderversion